

Estación FiFo



00137599

- ▶ Visibilidad clara y elevada transparencia gracias a superficies de suministro estandarizadas en la producción
- ▶ Minimización de los stocks gracias a una visualización clara
- ▶ Implementación del principio Kanban
- ▶ Localización rápida del material necesario a partir de procesos eficientes y claros gracias a una puesta a disposición estructurada del material
- ▶ Fácil rastreo en caso de defectos y averías gracias al cumplimiento del principio FiFo
- ▶ Configuración de acuerdo con sus necesidades y condiciones de espacio gracias a un sistema modular
- ▶ Ahorro de espacio gracias a la posibilidad de integración de sistemas de estanterías. La estantería se monta sobre los rieles FiFo, las piezas ligeras se almacenan en la estantería, las piezas pesadas sobre carretillas o carros industriales en la estación FiFo.
- ▶ Puesta a disposición de información gracias al montaje de paneles informativos
- ▶ Posibilidad de limitar el material mediante una limitación de altura en forma de perfil transversal

Componentes

- ▶ Fijación del riel de guía en el suelo mediante cinta adhesiva y atornillado adicional de las caperuzas finales (en caso necesario)
- ▶ Adaptador para la unión de dos rieles de guía o un riel de guía con un perfil 30x30
- ▶ Caperuzas finales de gran tamaño para integrar un perfil 30x30 para el montaje de sistemas de estanterías, paneles informativos y limitaciones de altura. El montaje se puede realizar con un perfil de anchura 45 debido a los rieles de guía planos.
- ▶ Color del riel de guía: amarillo
- ▶ Color de la caperuza final: negro

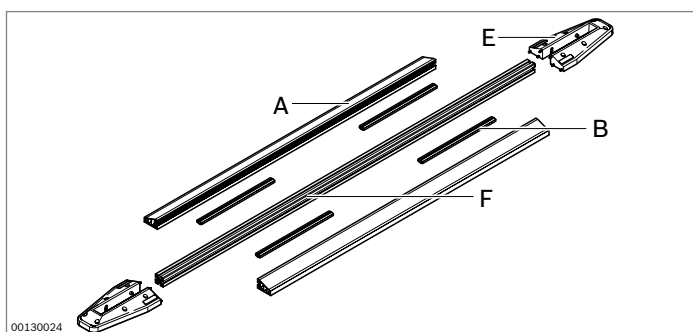
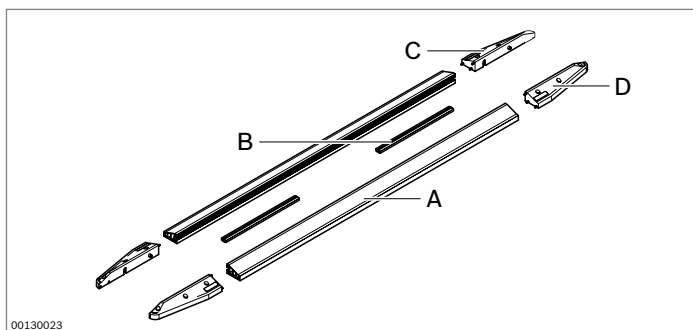

	L (mm)			N.º
A Riel de guía	1200		10	3 842 540 012
	2400		10	3 842 539 894
B Adaptador			20	3 842 539 898
C Caperuza final derecha, pequeña			10	3 842 539 895
D Caperuza final izquierda, pequeña			10	3 842 539 896
E Caperuza final grande			10	3 842 539 897
F Perfil 30x30	50 ... 5600	1		3 842 993 703/L
	5600	20		3 842 509 178

